

alimar® GENERATOR

"Enerjide Çözüm Ortağınız"
"Your Solution Partner In Energy"

Alimar Makina San. ve Tic. A.Ş.
Web: www.alimar.com.tr
E-mail: info@alimar.com.tr
Tel: 444 54 59

Adres:Gaziosmanpaşa Mah. OSB Bölgesi
1.Cad. No:18 Altıeylül / Balıkesir / TÜRKİYE

Firma Adı Company Name	AVESCO LITHUANIA UAB
Proje Adı Project Name	-
Proje Açıklaması Project Description	450 KVA FPT OTOMATİK KABİNLİ JENERATÖR SETİ 450 KVA FPT AUTOMATIC GENSET WITH CABINET
Çizim Numarası Drawing Number	4100000688

Transfer Sistemi Tranfer System	3P/4P OTOMATİK-UYUMLU 3P/4P AMF	Kontrol Panel Modeli Control Panel Model	INTELILITE 4 AMF 25
Nominal Gerilim Rated Voltage	400 VAC	Yayın Tarihi Release Date	25.09.2025
Nominal Frekans Rated Frequency	50 Hz	Revizyon Tarihi Revision Date	-
Faz Sayısı Phase Number	3 FAZ (3 PHASE)	Revizyon Numarası Revision Number	00

alimar®
GENERATOR

Çizen / Drawn		Proje Açıklaması / Project Description	00 Yayın Release
Kontrol / Checked		450 KVA FPT OTOMATİK KABİNLİ JENERATÖR SETİ 450 KVA FPT AUTOMATIC GENSET WITH CABINET	Rev. Açıklaması Rev. Description
Onay / Approved		Sayfa Açıklaması / Page Description	Yayın Tarihi / Release Date
Firma Adı ve Proje Adı / Company Name and Project Name		Kapak Sayfası (Cover Page)	25.09.2025
AVESCO LITHUANIA UAB			Sayfa Bilgisi / Page Info
			Revizyon Tarihi / Revision Date
			-
			Sayfa / Page 1
		Çizim Numarası / Drawing Number	4100000688
			T.Sayfa / T. Page 16

PANO DIŞ GÖRÜNÜMÜ (BOARD OUTER VIEW)

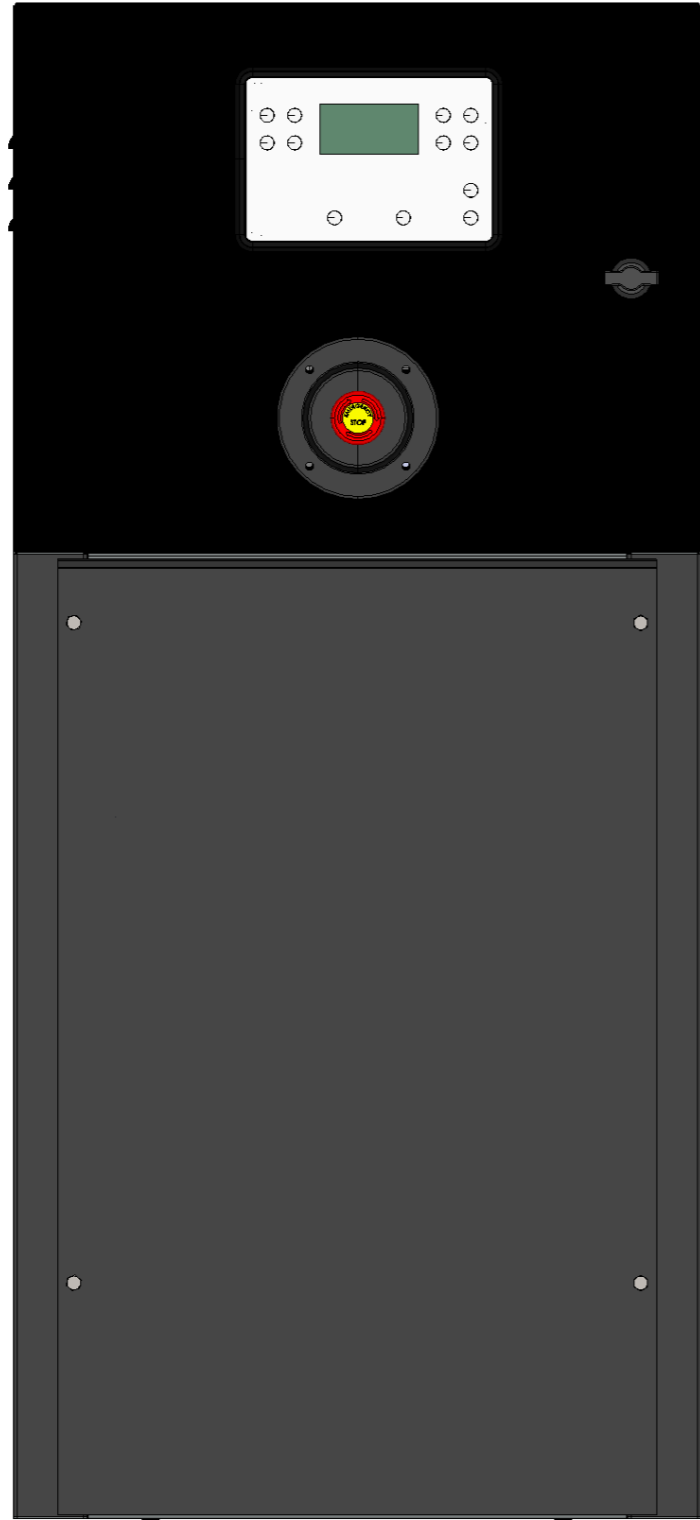

PANO İÇ YERLEŞİMİ (BOARD INTERIOR VIEW)

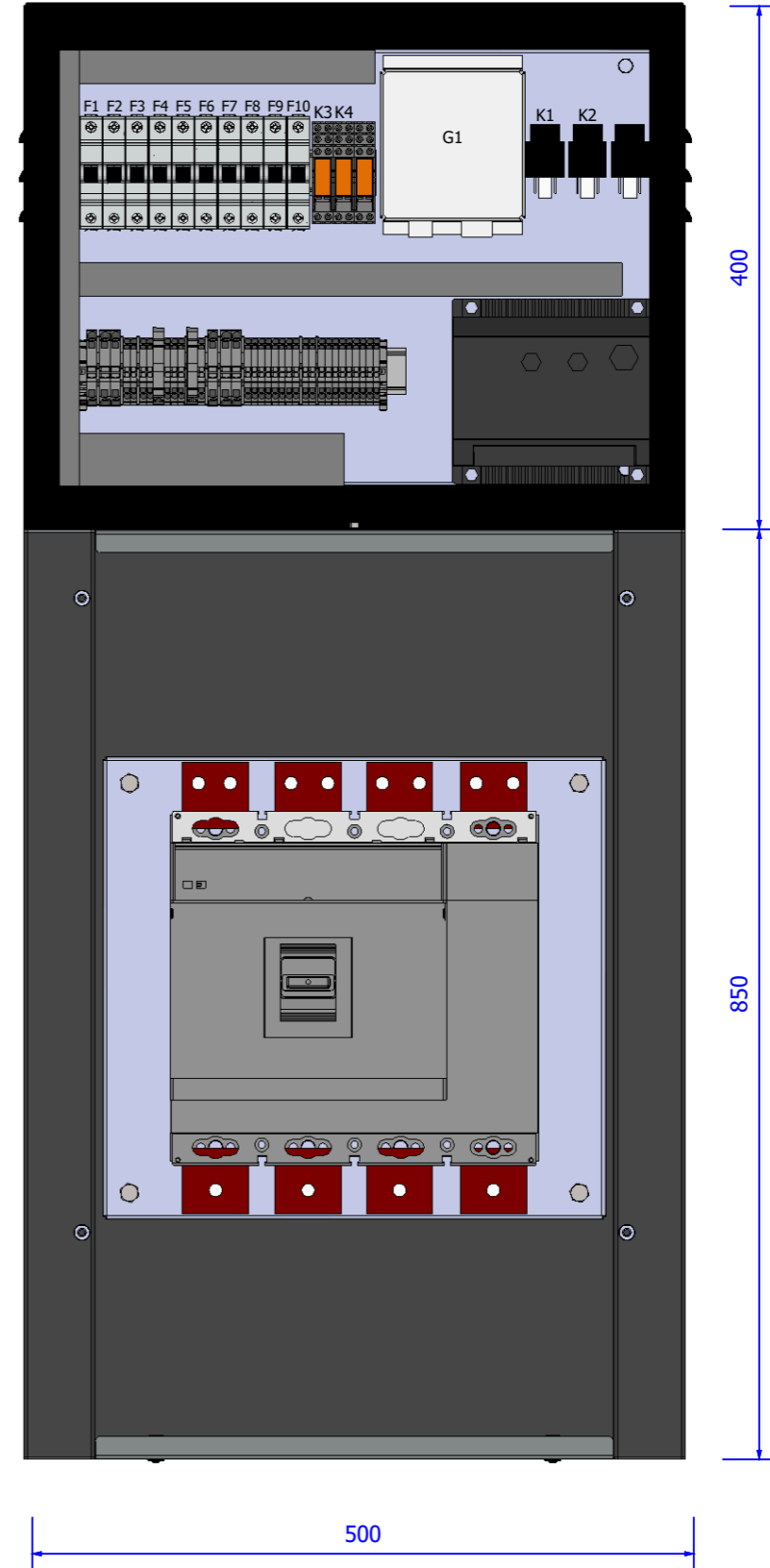

4100000688

Copyright © ALİMAR MAKİNA SAN. ve TİC. AŞ. Bu dokümanın tüm hakları ALİMAR MAKİNA SAN. ve TİC. AŞ. ye aittir. ALİMAR MAKİNA SAN. ve TİC. AŞ. nin izni olmaksızın kopyalanması, yayımlanması, adapte edilmesi veya 3. şahıslara iletilmesi kanunen yasak olup, suistimalli tazminat ve ceza davası konusudur. ALİMAR MAKİNA SAN. ve TİC. A.Ş. owns the sole property of this document. Copying, duplicating, adapting, or transmitting this document to third parties without the written permission of Alimar MAKİNA SAN. ve TİC. A.Ş. is legally forbidden. Any misuse is subject to penalties or legal punishment.



Çizen / Drawn Kontrol / Checked Onay / Approved		Proje Açıklaması / Project Description 450 KVA FPT OTOMATİK KABİNLİ JENERATÖR SETİ 450 KVA FPT AUTOMATIC GENSET WITH CABINET		Rev. Açıklaması / Rev. Description	00 Yayın Release
		Sayfa Açıklaması / Page Description Kumanda Panosu Görümü (Control Board View)		Yayın Tarihi / Release Date 25.09.2025	Sayfa Bilgisi / Page Info Sayfa / Page 2
Firma Adı ve Proje Adı / Company Name and Project Name AVESCO LITHUANIA UAB		Çizim Numarası / Drawing Number 4100000688		Revizyon Tarihi / Revision Date -	T.Sayfa / T. Page 16

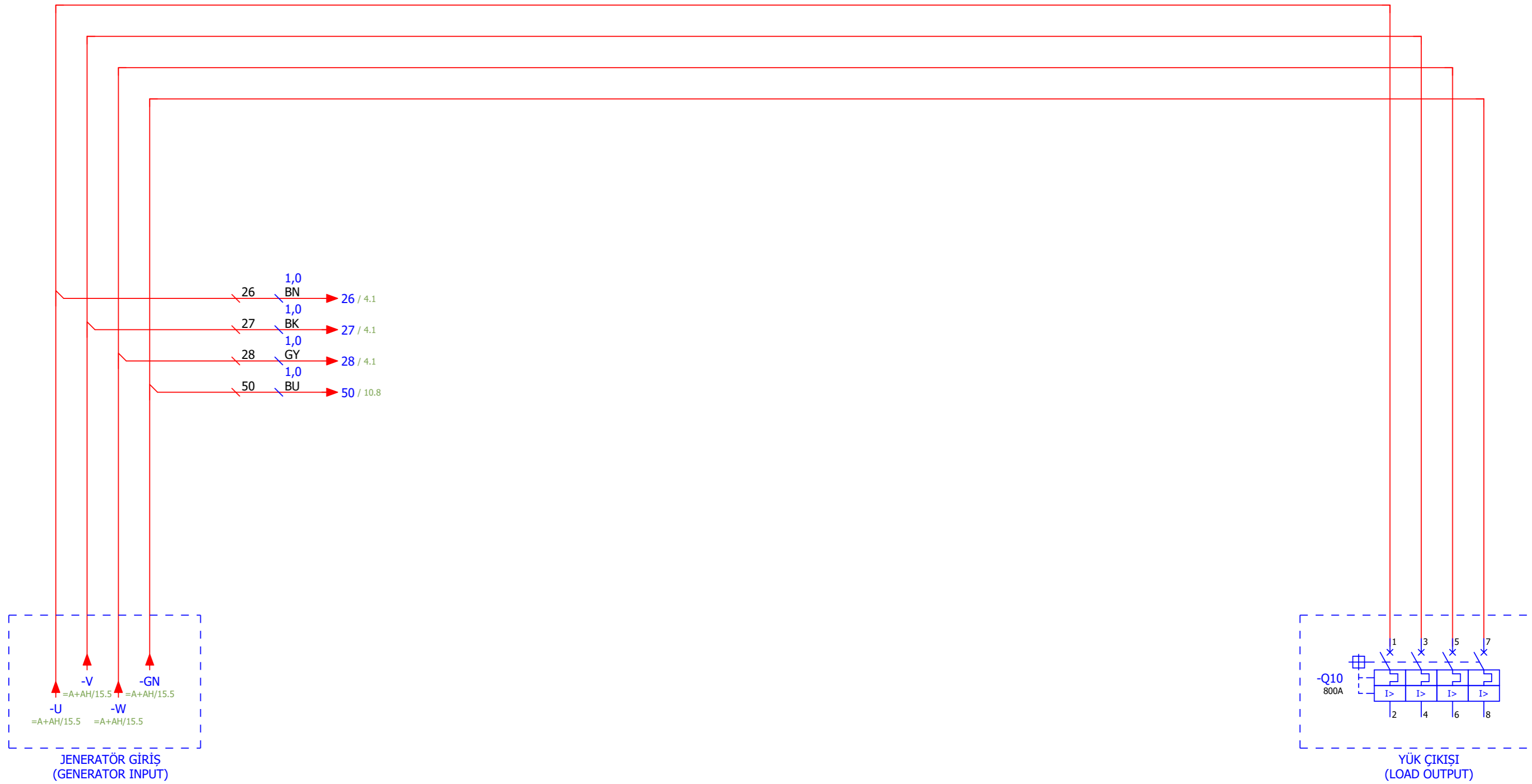

Copyright © ALİMAR MAKİNA SAN. ve TİC. A.Ş. Bu dokümanın tüm hakları ALİMAR MAKİNA SAN. ve TİC. A.Ş. ye aittir. ALİMAR MAKİNA SAN. ve TİC. A.Ş. nin izni olmaksızın kopyalanması, yayımlanması, adapte edilmesi veya 3. şahıslara iletilmesi kanunen yasak olup, sulistimalli tazminat ve ceza davası konusudur. ALİMAR MAKİNA SAN. ve TİC. A.Ş. owns the sole property of this document. Copying, duplicating, adapting, or transmitting this document to third parties without the written permission of Alimar MAKİNA SAN. ve TİC. A.Ş. is legally forbidden. Any misuse is subject to penalties or legal punishment.

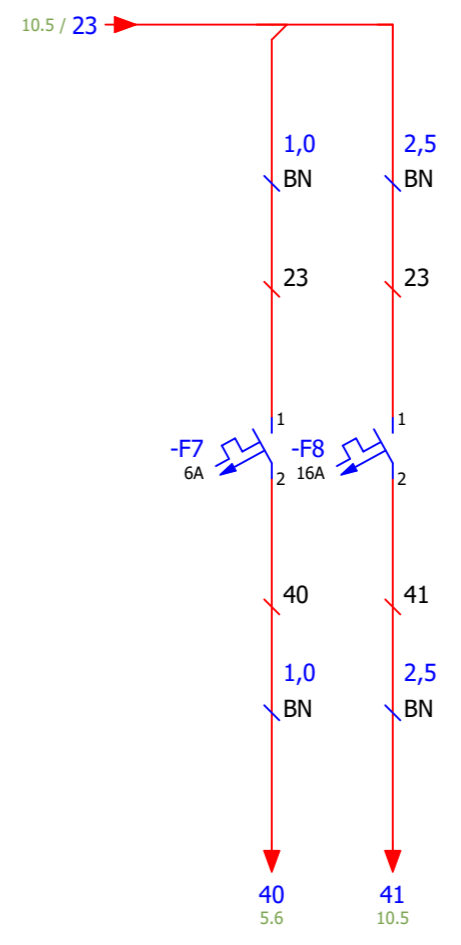
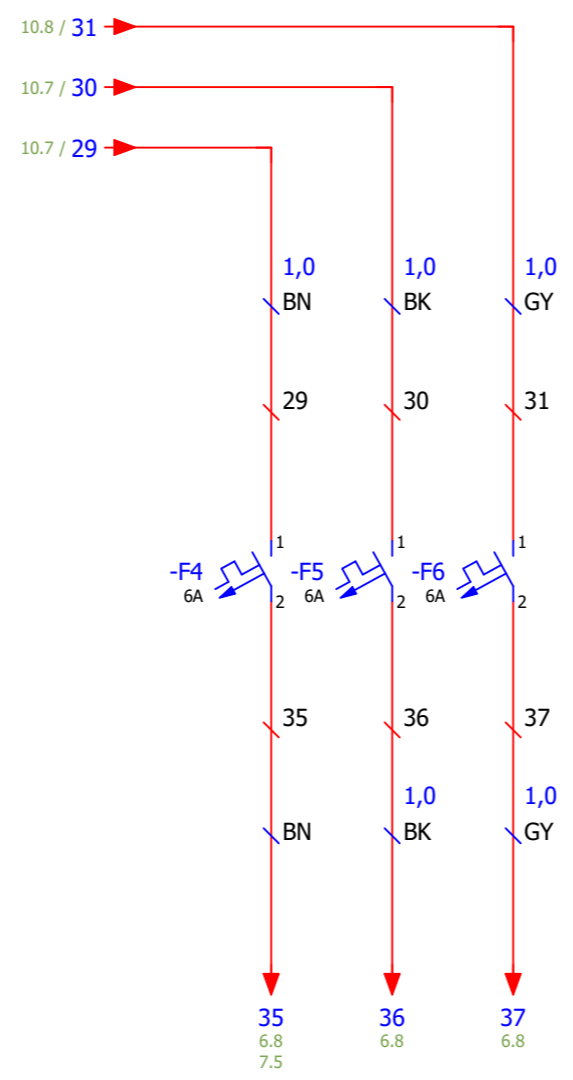
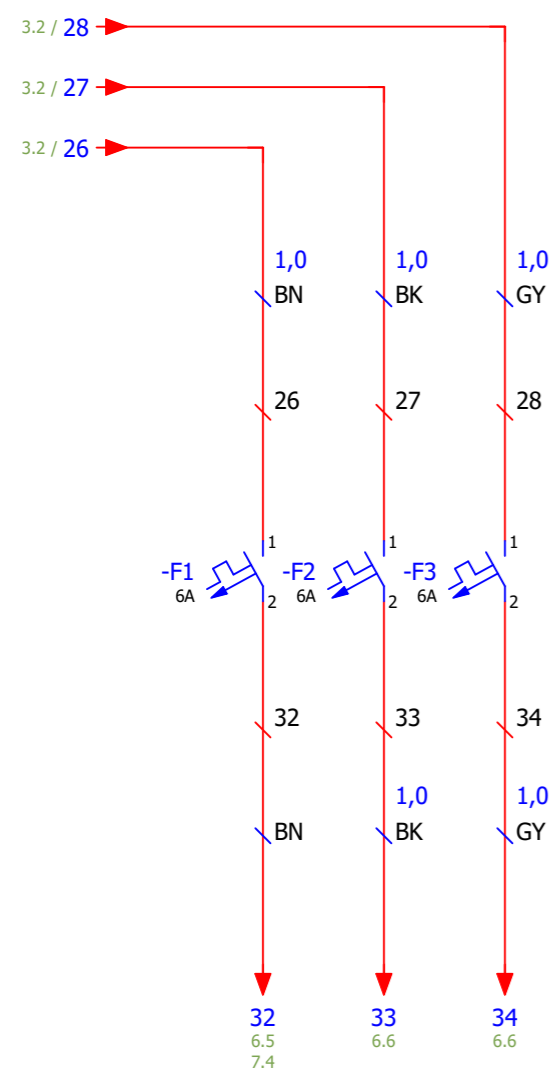

Çizen / Drawn	
Kontrol / Checked	
Onay / Approved	
Firma Adı ve Proje Adı / Company Name and Project Name	
AVESCO LITHUANIA UAB	

Proje Açıklaması / Project Description	
450 KVA FPT OTOMATİK KABİNLİ JENERATÖR SETİ 450 KVA FPT AUTOMATIC GENSET WITH CABINET	
Sayfa Açıklaması / Page Description	
Jen. Ve Şebeke Voltajı Referansı (Gen. - Mains AC Voltage Ref.)	

Rev. Açıklaması / Rev. Description	00 Yayın Release
Yayın Tarihi / Release Date	25.09.2025
Revizyon Tarihi / Revision Date	-
Çizim Numarası / Drawing Number	4100000688
Sayfa Bilgisi / Page Info	Sayfa / Page 4
T.Sayfa / T. Page	16

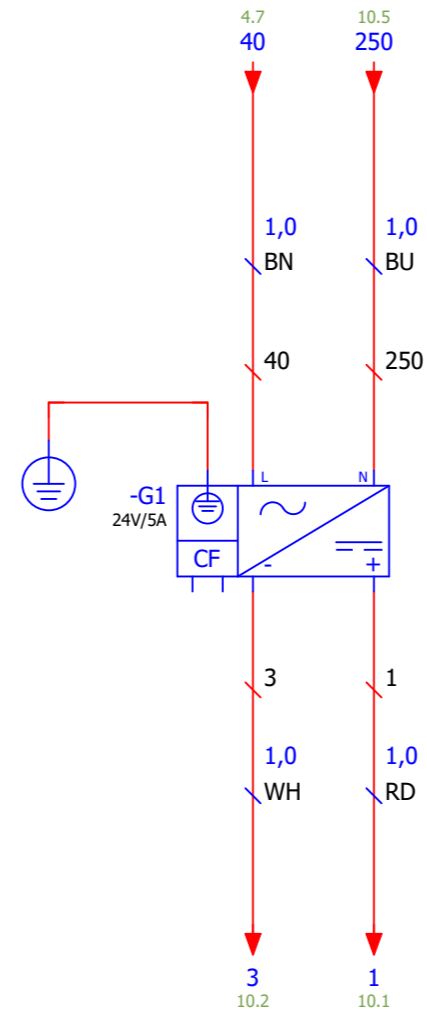
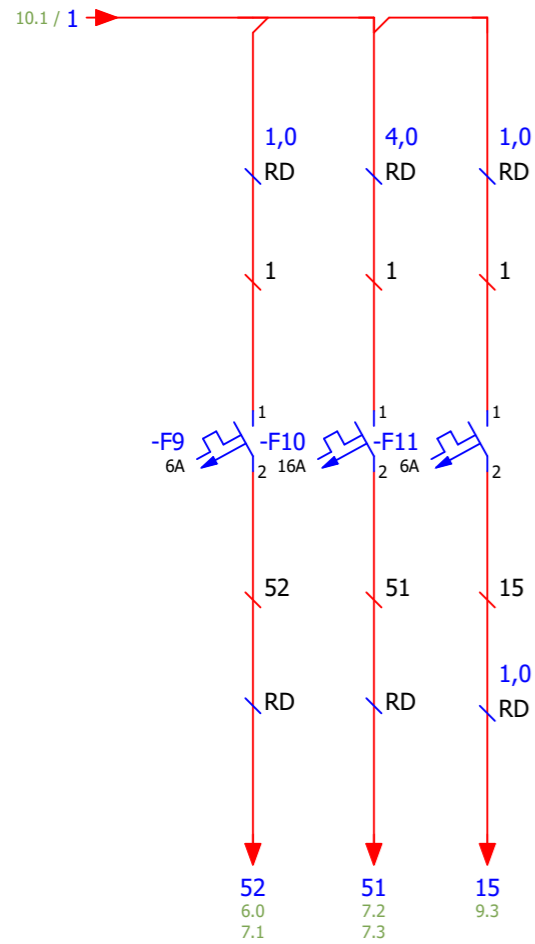

Çizen / Drawn	
Kontrol / Checked	
Onay / Approved	
Firma Adı ve Proje Adı / Company Name and Project Name	AVESCO LITHUANIA UAB

Proje Açıklaması / Project Description	450 KVA FPT OTOMATİK KABİNLİ JENERATÖR SETİ 450 KVA FPT AUTOMATIC GENSET WITH CABINET
Sayfa Açıklaması / Page Description	DC Voltaj Dağıtım - Şarj Redresörü (DC Voltage Distribution - Charging Rectifier)

Rev. Açıklaması / Rev. Description	00	Yayın / Release	
Yayın Tarihi / Release Date	25.09.2025	Sayfa Bilgisi / Page Info	
Revizyon Tarihi / Revision Date	-	Sayfa / Page	5
Çizim Numarası / Drawing Number	4100000688	T.Sayfa / T. Page	16

Copyright © ALİMAR MAKİNA SAN. ve TİC. A.Ş. Bu dokümanın tüm hakları ALİMAR MAKİNA SAN. ve TİC. A.Ş. ye aittir. ALİMAR MAKİNA SAN. ve TİC. A.Ş. nin izni olmaksızın kopyalanması, yayımlanması, adapte edilmesi veya 3. şahıslara iletilmesi kanunen yasak olup, sulistimalli tazminat ve ceza davası konusudur. ALİMAR MAKİNA SAN. ve TİC. A.Ş. owns the sole property of this document. Copying, duplicating, adapting, or transmitting this document to third parties without the written permission of Alimar MAKİNA SAN. ve TİC. A.Ş. is legally forbidden. Any misuse is subject to penalties or legal punishment.

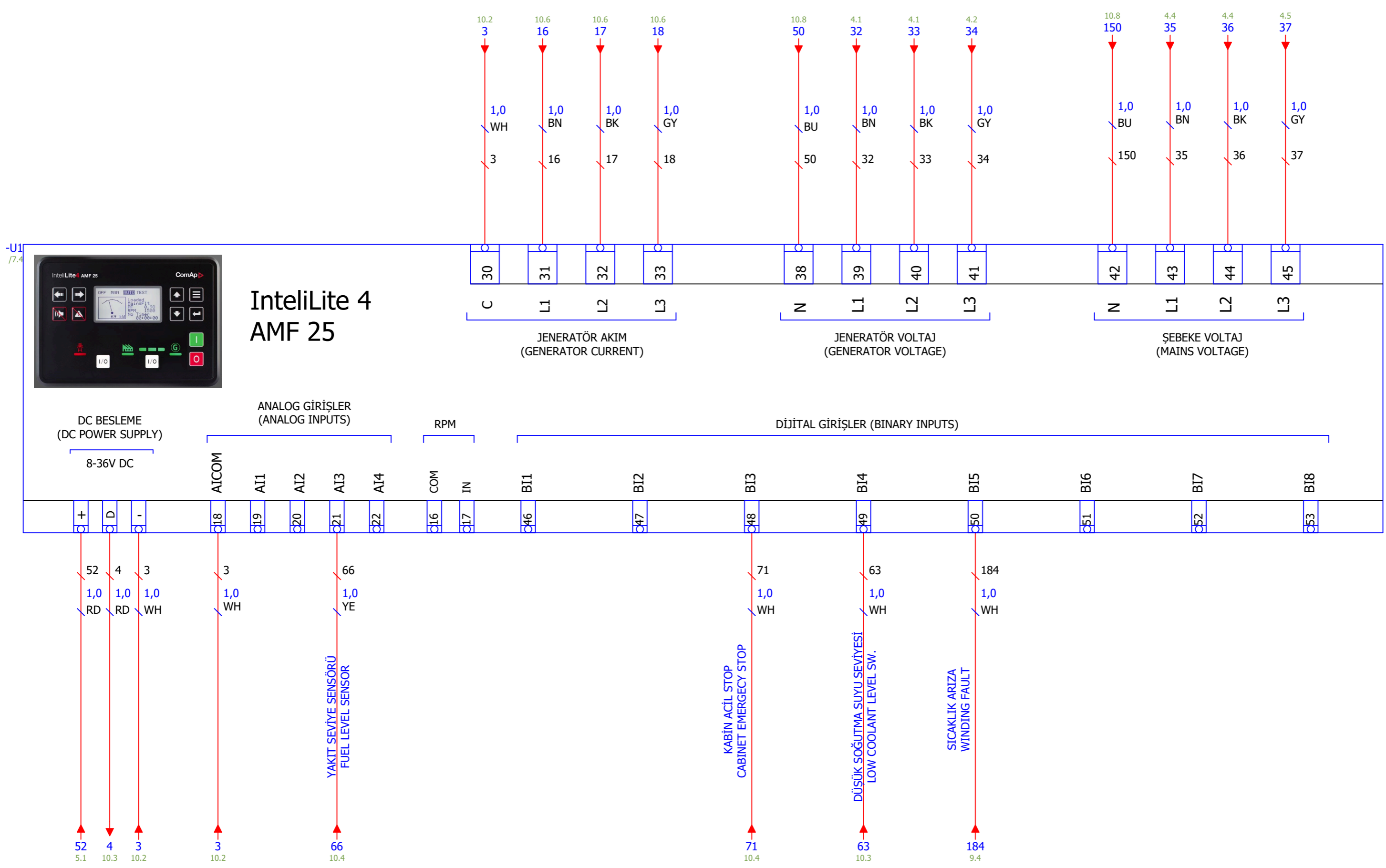

Çizen / Drawn	
Kontrol / Checked	
Onay / Approved	
Firma Adı ve Proje Adı / Company Name and Project Name	
AVESCO LITHUANIA UAB	

Proje Açıklaması / Project Description	
450 KVA FPT OTOMATİK KABİNLİ JENERATÖR SETİ 450 KVA FPT AUTOMATIC GENSET WITH CABINET	
Sayfa Açıklaması / Page Description	
Kontrol Ünitesi Girişleri (Control Unit Inputs)	

Rev. Açıklaması / Rev. Description	00 Yayın Release
Yayın Tarihi / Release Date	25.09.2025
Revizyon Tarihi / Revision Date	-
Çizim Numarası / Drawing Number	4100000688
Sayfa Bilgisi / Page Info	Sayfa / Page 6
T.Sayfa / T. Page	16

-U1
/6.4



Intelilite 4 AMF 25

DİJİTAL ÇIKIŞLAR (BINARY OUTPUTS)

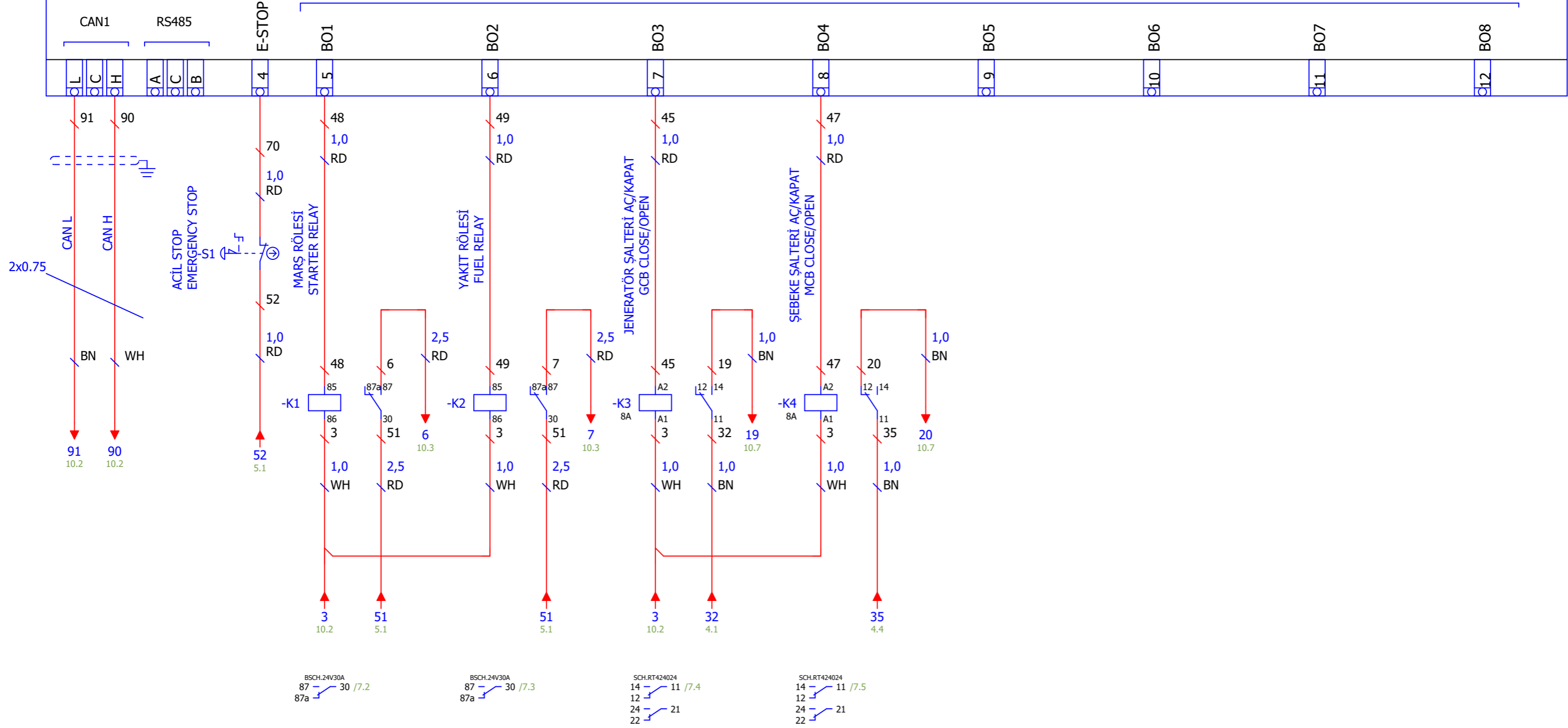

Çizen / Drawn
Kontrol / Checked
Onay / Approved

Firma Adı ve Proje Adı / Company Name and Project Name

AVESCO LITHUANIA UAB

Proje Açıklaması / Project Description

450 KVA FPT OTOMATİK KABİNLİ JENERATÖR SETİ
450 KVA FPT AUTOMATIC GENSET WITH CABINET

Sayfa Açıklaması / Page Description

Kontrol Ünitesi Çıktıları
(Control Unit Outputs)

**Rev. Açıklaması
Rev. Description**

00 Yayın
Release

Yayın Tarihi / Release Date

25.09.2025

Sayfa Bilgisi / Page Info

Revizyon Tarihi / Revision Date

-

Sayfa / Page 7

Çizim Numarası / Drawing Number

410000688

T.Sayfa / T. Page 16



Copyright © ALİMAR MAKİNA SAN. ve TİC. A.Ş. Bu dokümanın tüm hakları ALİMAR MAKİNA SAN. ve TİC. A.Ş. ye aittir. ALİMAR MAKİNA SAN. ve TİC. A.Ş. nin izni olmaksızın kopyalanması, yayımlanması, adapte edilmesi veya 3. şahıslara iletilmesi kanunen yasak olup, sulistimalli tazminat ve ceza davası konusudur. ALİMAR MAKİNA SAN. ve TİC. A.Ş. owns the sole property of this document. Copying, duplicating, adapting, or transmitting this document to third parties without the written permission of Alimar MAKİNA SAN. ve TİC. A.Ş. is legally forbidden. Any misuse is subject to penalties or legal punishment.

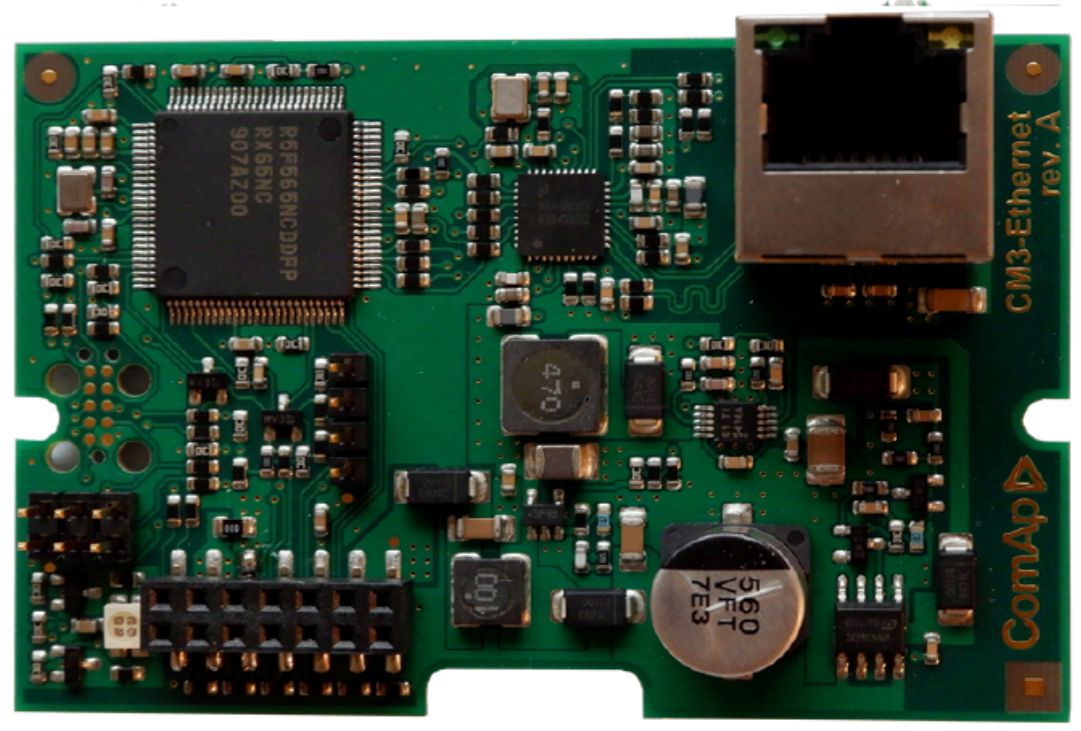
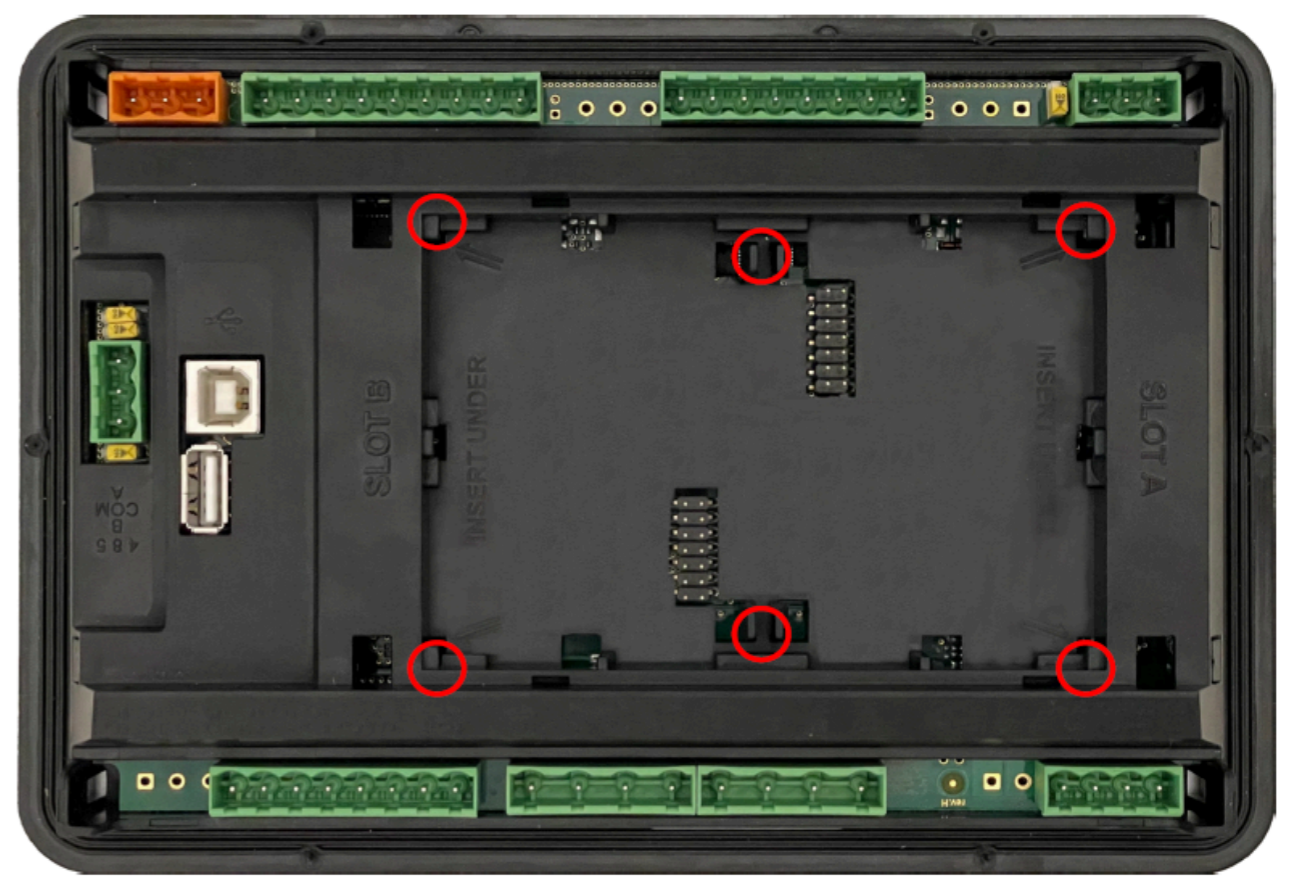
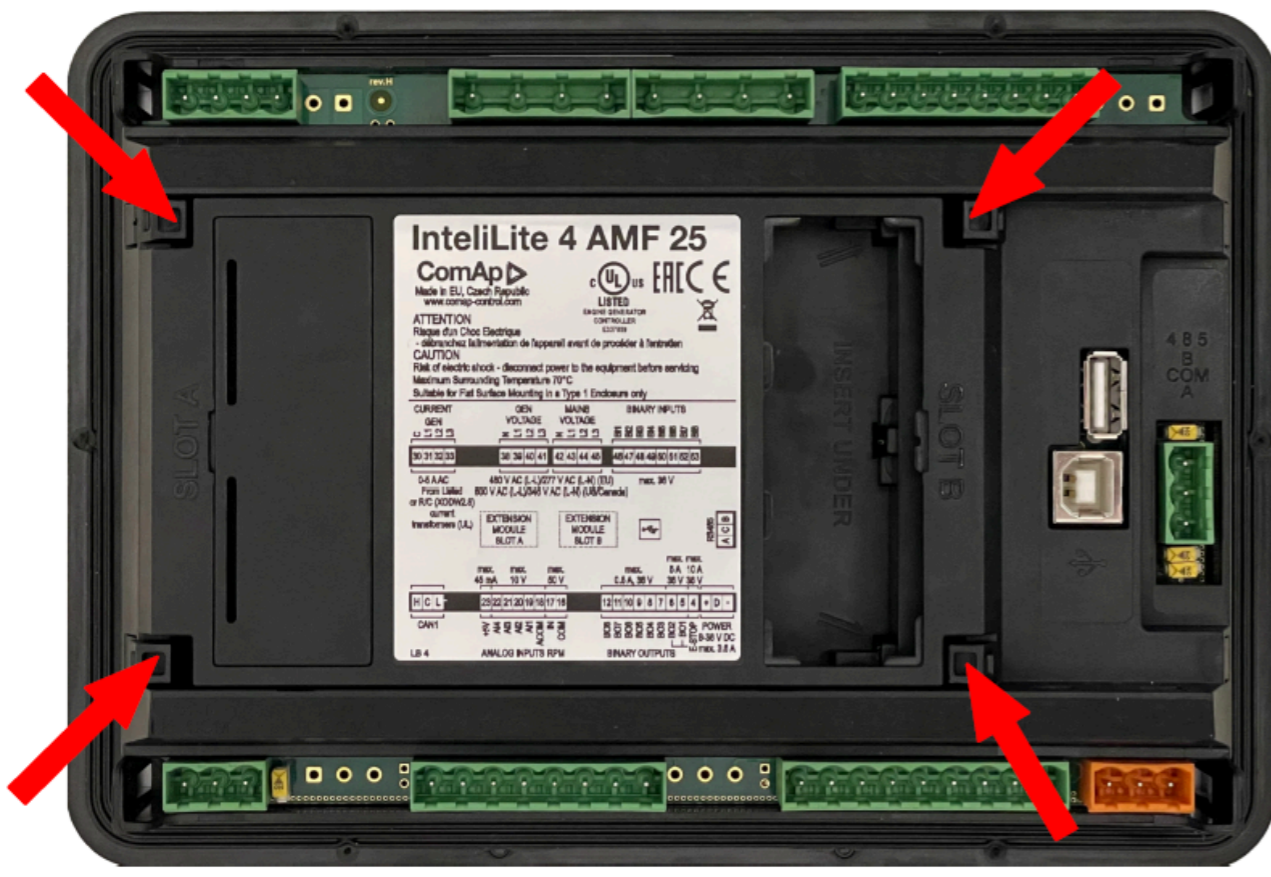

NOT: COMAP INTELLITE 4 AMF 25 PANEL ÜZERİNDE CM3 ETHERNET KARTINI TAKINIZ.
(NOTE: SET CM3 ETHERNET CARD ON COMAP INTELLITE 4 AMF 25 PANEL.)



Çizen / Drawn	Kontrol / Checked	Onay / Approved	Proje Açıklaması / Project Description		00 Yayın Release		
			450 KVA FPT OTOMATİK KABİNLİ JENERATÖR SETİ 450 KVA FPT AUTOMATIC GENSET WITH CABINET				
Firma Adı ve Proje Adı / Company Name and Project Name			Sayfa Açıklaması / Page Description		Yayın Tarihi / Release Date	25.09.2025	Sayfa Bilgisi / Page Info
AVESCO LITHUANIA UAB			Kontrol Ünitesi Modül Bağlantılar (Control Unit Module Connection)		Revizyon Tarihi / Revision Date	-	Sayfa / Page 8
					Çizim Numarası / Drawing Number	410000688	T.Sayfa / T. Page 16

Copyright © ALİMAR MAKİNA SAN. ve TİC. A.Ş. Bu dokümanın tüm hakları ALİMAR MAKİNA SAN. ve TİC. A.Ş. ye aittir. ALİMAR MAKİNA SAN. ve TİC. A.Ş. nin izni olmaksızın kopyalanması, yayımlanması, adapte edilmesi veya 3. şahıslara iletilmesi kanunen yasak olup, suistimalli tazminat ve ceza davası konusudur. ALİMAR MAKİNA SAN. ve TİC. A.Ş. owns the sole property of this document. Copying, duplicating, adapting, or transmitting this document to third parties without the written permission of Alimar MAKİNA SAN. ve TİC. A.Ş. is legally forbidden. Any misuse is subject to penalties or legal punishment.

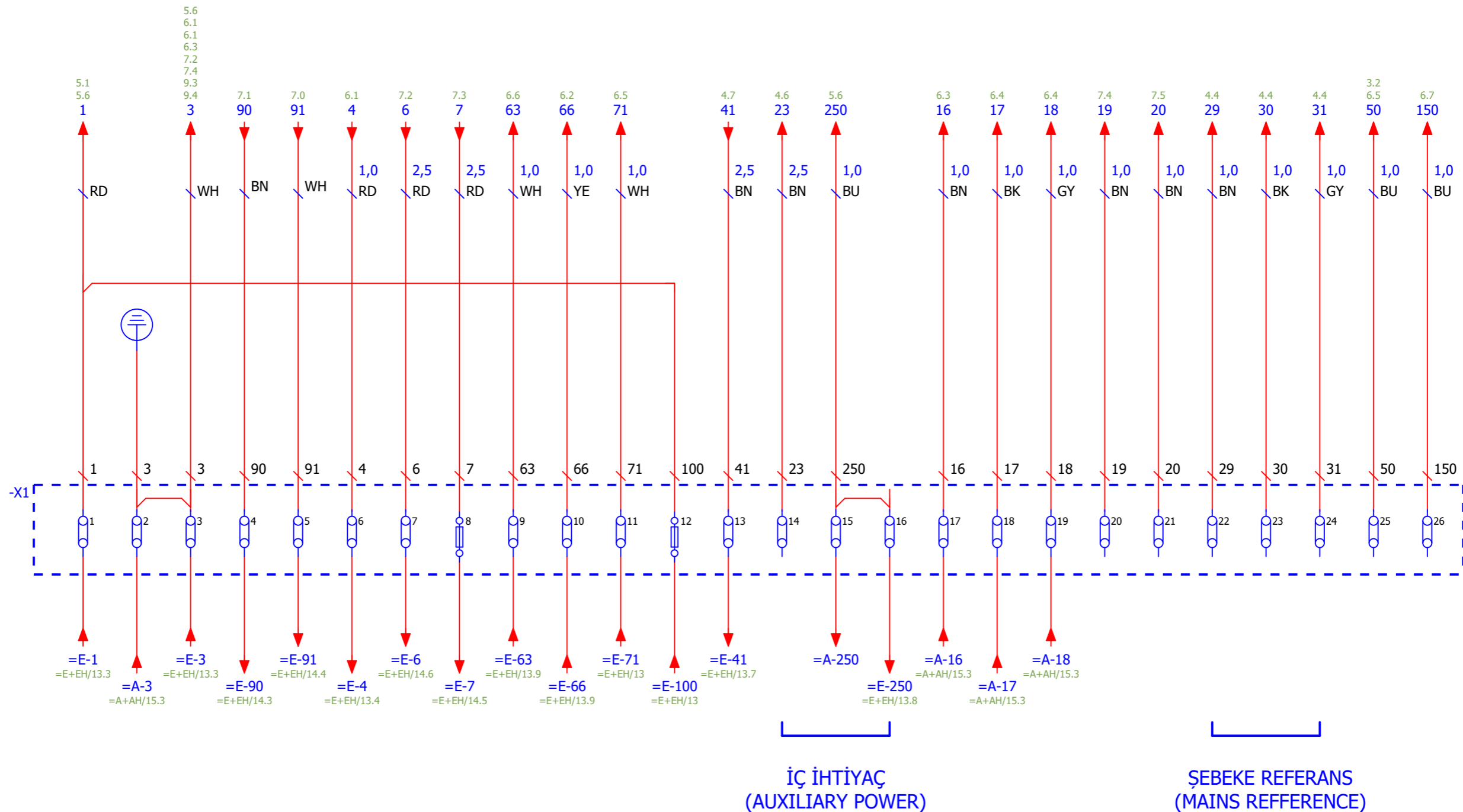

Çizen / Drawn	
Kontrol / Checked	
Onay / Approved	
Firma Adı ve Proje Adı / Company Name and Project Name	
AVESCO LITHUANIA UAB	

Proje Açıklaması / Project Description
450 KVA FPT OTOMATİK KABİNLİ JENERATÖR SETİ 450 KVA FPT AUTOMATIC GENSET WITH CABINET
Sayfa Açıklaması / Page Description
Kumanda Panosu Klemens Grubu Bağlantı Devresi (Control Board Terminal Connection Circuits)

Rev. Açıklaması / Rev. Description	00 Yayın Release
Yayın Tarihi / Release Date	25.09.2025
Revizyon Tarihi / Revision Date	-
Çizim Numarası / Drawing Number	410000688
Sayfa Bilgisi / Page Info	Sayfa / Page 10
T.Sayfa / T. Page	16



Çizen / Drawn	
Kontrol / Checked	
Onay / Approved	
Firma Adı ve Proje Adı / Company Name and Project Name	
AVESCO LITHUANIA UAB	

Proje Açıklaması / Project Description	
450 KVA FPT OTOMATİK KABİNLİ JENERATÖR SETİ 450 KVA FPT AUTOMATIC GENSET WITH CABINET	
Sayfa Açıklaması / Page Description	
Kumanda Panosu Klemens Grubu Bağlantı Devresi (Control Board Terminal Connection Circuits)	

Rev. Açıklaması / Rev. Description	00 Yayın Release
Yayın Tarihi / Release Date	25.09.2025
Revizyon Tarihi / Revision Date	-
Çizim Numarası / Drawing Number	4100000688
Sayfa Bilgisi / Page Info	Sayfa / Page 11
T.Sayfa / T. Page	16

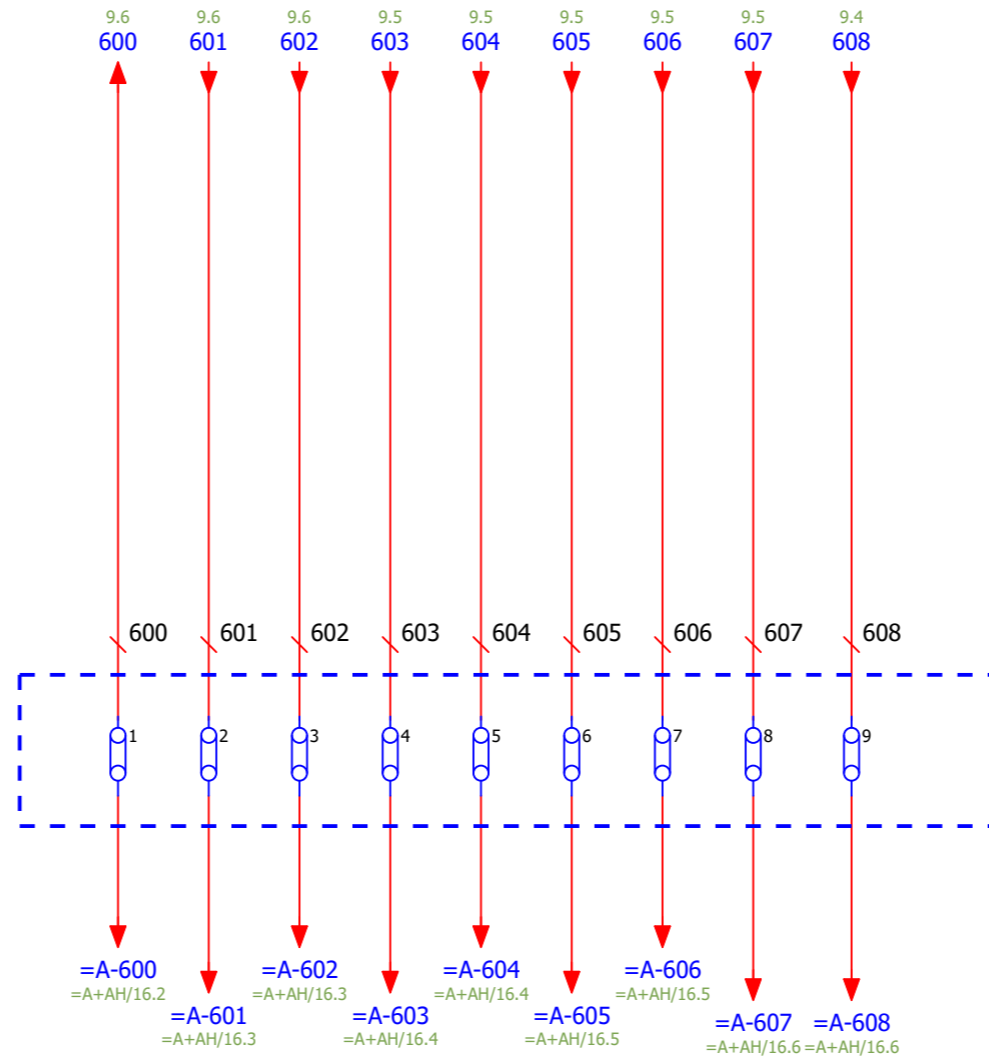

KABLO RENK KODLARI / CABLE COLOR CODES			
RD	KIRMIZI	RED	
BU	MAVİ	BLUE	
GY	GRİ	GREY	
YE	SARI	YELLOW	
BN	KAHVERENGİ	BROWN	
BK	SİYAH	BLACK	
GN	YEŞİL	GREEN	
GNYE	YEŞİL-SARI	GREEN-YELLOW	
WH	BEYAZ	WHITE	
VT	MOR	VIOLET	
OG	TURUNCU	ORANGE	
TQ	TURKUJAZ	TURQUOISE	
PK	PEMBE	PINK	

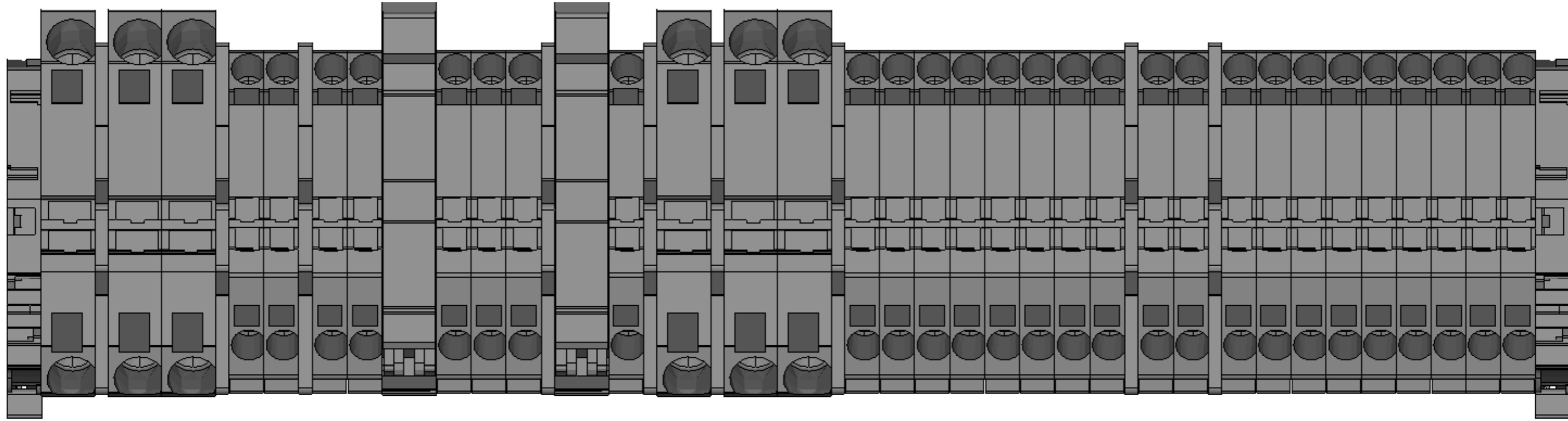

- ▲ 1 AKÜ +DC BESLEME / BATTERY +DC SUPPLY
- ▲ 3 AKÜ -DC BESLEME / BATTERY -DC SUPPLY
- ▲ 90 ECU J1939 CAN H
- ▲ 91 ECU J1939 CAN L
- ▲ 4 ŞARJ ALTERNATÖR ÇIKIŞI / CHARGE ALTERNATOR OUTPUT
- ▲ 6 +DC MARŞ BESLEME / +DC STARTER SUPPLY
- ▲ 7 +DC YAKIT VALFİ BESLEME / +DC FUEL VALVE SUPPLY
- ▲ 63 SOĞUTUCU SU SEVİYESİ / COOLANT LEVEL LOW
- ▲ 66 YAKIT SEVİYE / FUEL LEVEL
- ▲ 71 KABİN ACİL DURDURMA GİRİŞİ / CABINET EMERGENCY STOP INPUT
- ▲ 100 KABİN AYDINLATMA +DC BESLEME / CABINET LIGHTING +DC SUPPLY
- ▲ 41 BLOK SUYU ISITICI BESLEME / COOLANT HEATER SUPPLY
- ▲ 23 İÇ İHTİYAÇ BESLEME FAZİ / AUXILIARY POWER SUPPLY PHASE
- ▲ 250 İÇ İHTİYAÇ BESLEME NÖTR / AUXILIARY POWER SUPPLY NEUTRAL
- ▲ 16 AKIM TRAFOSU U FAZİ / CURRENT TRANSFORMER U PHASE
- ▲ 17 AKIM TRAFOSU V FAZİ / CURRENT TRANSFORMER V PHASE
- ▲ 18 AKIM TRAFOSU W FAZİ / CURRENT TRANSFORMER W PHASE
- ▲ 19 JENERATOR KONTAKTÖR KONTROL FAZİ / GENERATOR CONTACTOR CONTROL PHASE
- ▲ 20 ŞEBEKE KONTAKTÖR KONTROL FAZİ / MAINS CONTACTOR CONTROL PHASE
- ▲ 29 ŞEBEKE R FAZİ REFERANS GİRİŞİ / MAINS R PHASE REFERENCE INPUT
- ▲ 30 ŞEBEKE S FAZİ REFERANS GİRİŞİ / MAINS S PHASE REFERENCE INPUT
- ▲ 31 ŞEBEKE T FAZİ REFERANS GİRİŞİ / MAINS T PHASE REFERENCE INPUT
- ▲ 50 JENERATOR NÖTR REFERANSI / GENERATOR NEUTRAL REFERENCE
- ▲ 150 ŞEBEKE NÖTR REFERANSI / MAINS NEUTRAL REFERENCE
- ▲ 600
- ▲ 601 SARGI SICAKLIK SENSÖRÜ U FAZİ / WINDING HEATER SENSOR U PHASE
- ▲ 602
- ▲ 603
- ▲ 604 SARGI SICAKLIK SENSÖRÜ V FAZİ / WINDING HEATER SENSOR V PHASE
- ▲ 605
- ▲ 606
- ▲ 607 SARGI SICAKLIK SENSÖRÜ W FAZİ / WINDING HEATER SENSOR W PHASE
- ▲ 608

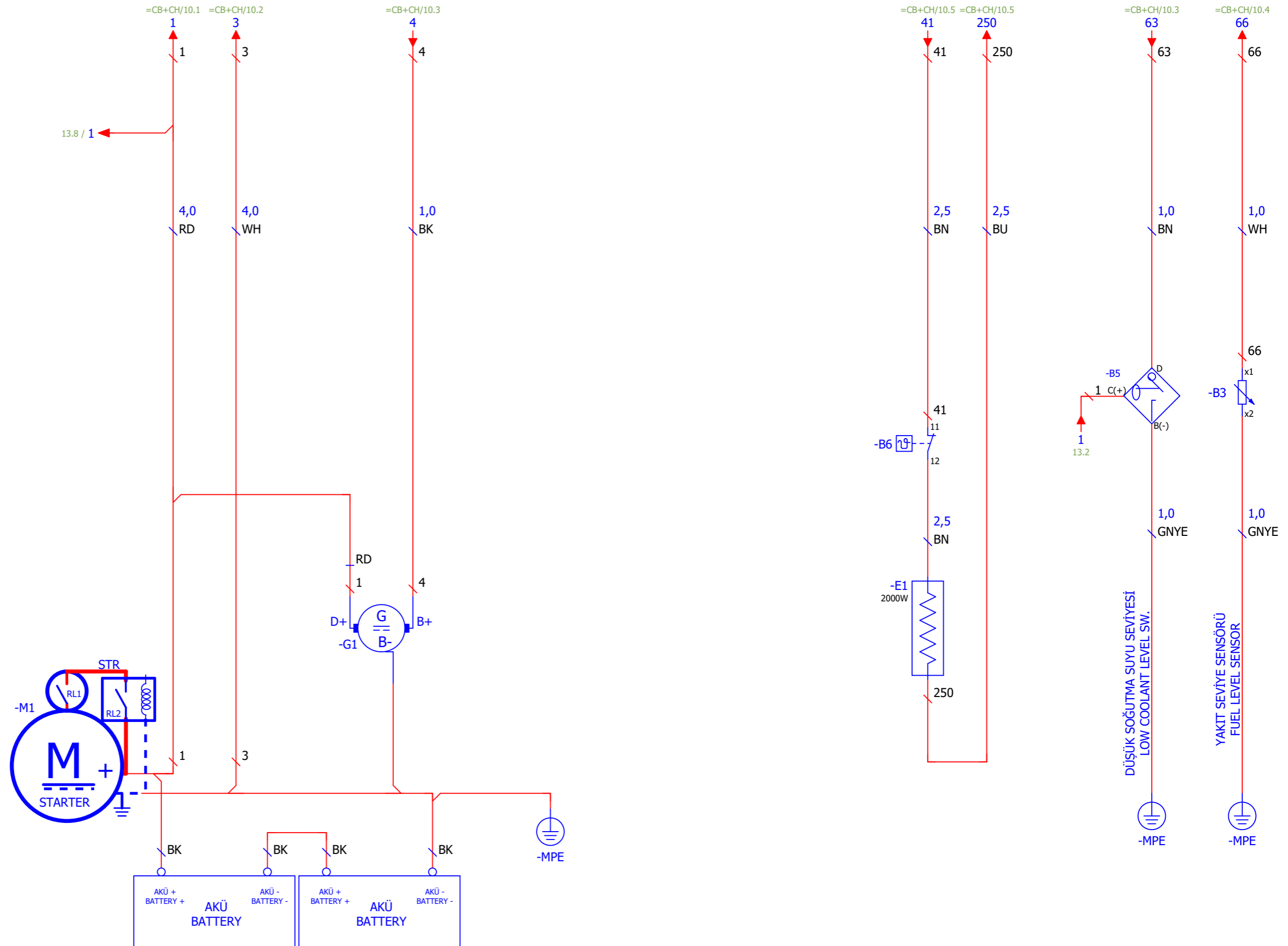

Çizen / Drawn	
Kontrol / Checked	
Onay / Approved	
Firma Adı ve Proje Adı / Company Name and Project Name	AVESCO LITHUANIA UAB

Proje Açıklaması / Project Description	450 KVA FPT OTOMATİK KABİNLİ JENERATÖR SETİ 450 KVA FPT AUTOMATIC GENSET WITH CABINET
Sayfa Açıklaması / Page Description	Motor Elektrik Bağlantı Devresi (Engine Electrical Connection Circuits)

Rev. Açıklaması / Rev. Description	00 Yayın Release
Yayın Tarihi / Release Date	25.09.2025
Revizyon Tarihi / Revision Date	-
Çizim Numarası / Drawing Number	4100000688
Sayfa Bilgisi / Page Info	Sayfa / Page 13
T.Sayfa / T. Page	16

Copyright © ALİMAR MAKİNA SAN. ve TİC. A.Ş. Bu dokümanın tüm hakları ALİMAR MAKİNA SAN. ve TİC. A.Ş. ye aittir. ALİMAR MAKİNA SAN. ve TİC. A.Ş. kopyalanması, yayımlanması, adapte edilmesi veya 3. şahıslara iletilmesi kanunen yasak olup, sulistimalli tazminat ve ceza davası konusudur. ALİMAR MAKİNA SAN. ve TİC. A.Ş. owns the sole property of this document. Copying, duplicating, adapting, or transmitting this document to third parties without the written permission of Alimar MAKİNA SAN. ve TİC. A.Ş. is legally forbidden. Any misuse is subject to penalties or legal punishment.

IVECO NEF CURSOR

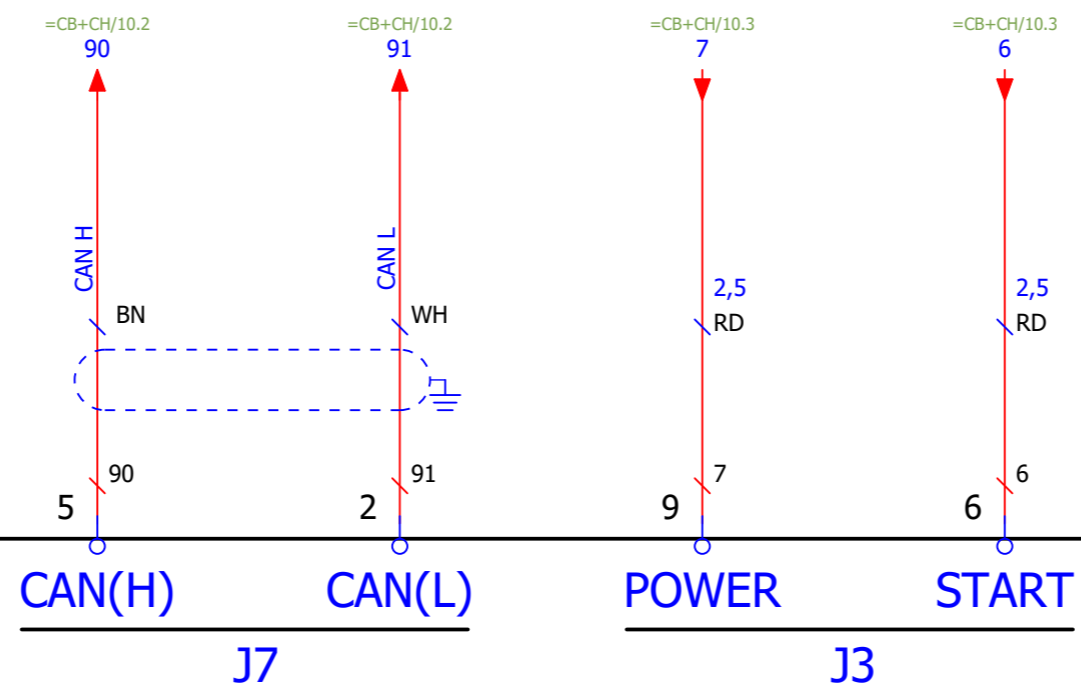

Çizen / Drawn	
Kontrol / Checked	
Onay / Approved	
Firma Adı ve Proje Adı / Company Name and Project Name	AVESCO LITHUANIA UAB

Proje Açıklaması / Project Description	450 KVA FPT OTOMATİK KABİNLİ JENERATÖR SETİ 450 KVA FPT AUTOMATIC GENSET WITH CABINET
Sayfa Açıklaması / Page Description	ECU Bağlantı Şeması ECU Connection Diagram

Rev. Açıklaması / Rev. Description	00 Yayın Release	
Yayın Tarihi / Release Date	25.09.2025	Sayfa Bilgisi / Page Info
Revizyon Tarihi / Revision Date	-	Sayfa / Page 14
Çizim Numarası / Drawing Number	4100000688	T.Sayfa / T. Page 16

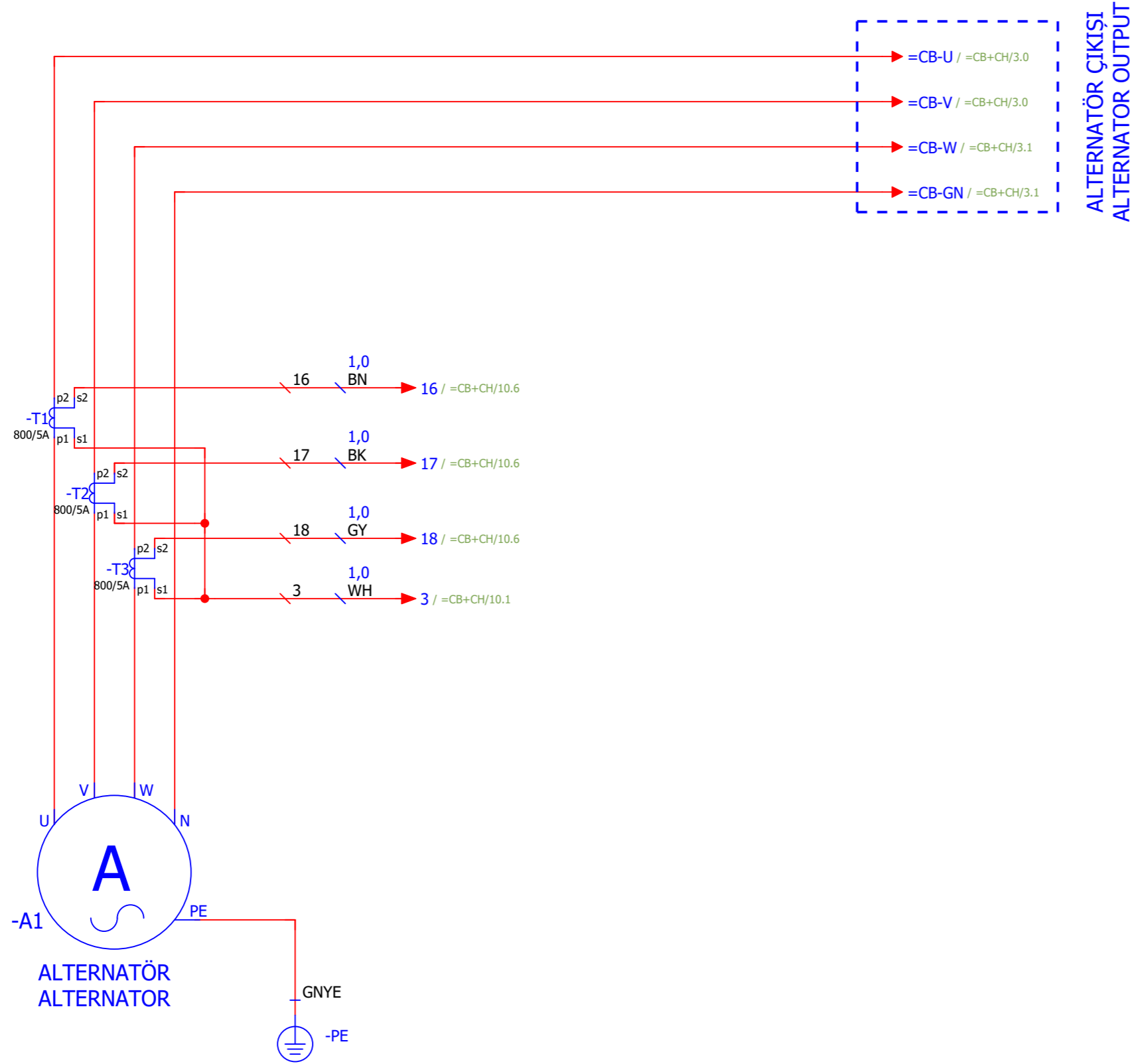

Çizen / Drawn	
Kontrol / Checked	
Onay / Approved	
Firma Adı ve Proje Adı / Company Name and Project Name	
	AVESCO LITHUANIA UAB

Proje Açıklaması / Project Description	
450 KVA FPT OTOMATİK KABİNLİ JENERATÖR SETİ 450 KVA FPT AUTOMATIC GENSET WITH CABINET	
Sayfa Açıklaması / Page Description	
Alternatör Elektrik Bağlantı Devresi (Alternator Electrical Connection Circuits)	

Rev. Açıklaması / Rev. Description	00 Yayın Release
Yayın Tarihi / Release Date	25.09.2025
Revizyon Tarihi / Revision Date	-
Çizim Numarası / Drawing Number	4100000688
Sayfa Bilgisi / Page Info	Sayfa / Page 15
	T.Sayfa / T. Page 16

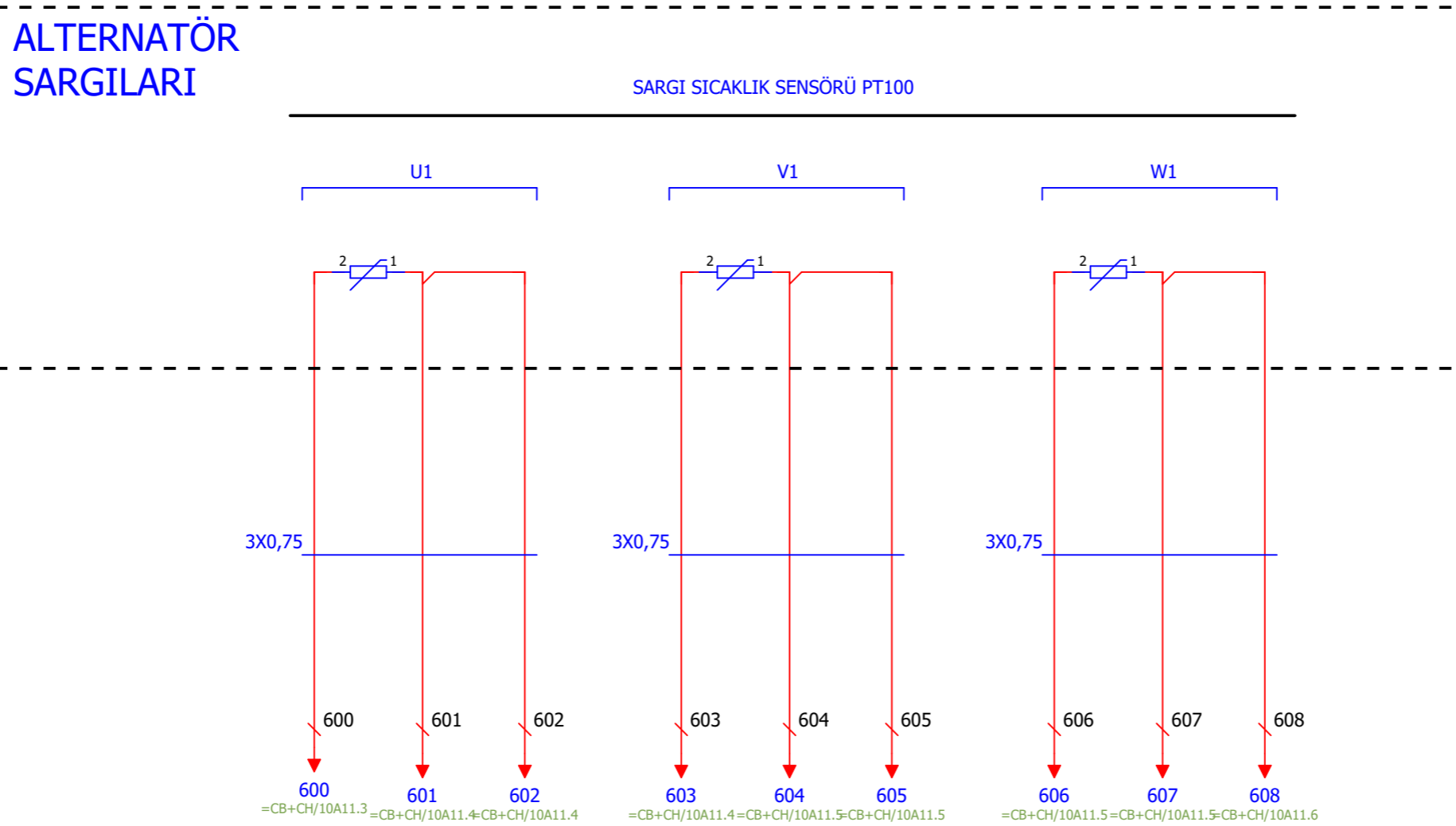

Copyright © ALİMAR MAKİNA SAN. ve TİC. A.Ş.'nin izni olmaksızın kopyalanması, yayımlanması, adapte edilmesi veya 3. şahıslara iletilmesi kanunen yasak olup, sulistimalli tazminat ve ceza davası konusudur. Bu dokümanın tüm hakları ALİMAR MAKİNA SAN. ve TİC. A.Ş.'ye aittir. ALİMAR MAKİNA SAN. ve TİC. A.Ş. is legally forbidden. Any misuse is subject to penalties or legal punishment. ALİMAR MAKİNA SAN. ve TİC. A.Ş. owns the sole property of this document. Copying, duplicating, adapting, or transmitting this document to third parties without the written permission of Alimar MAKİNA SAN. ve TİC. A.Ş. is legally forbidden.



Çizen / Drawn		Proje Açıklaması / Project Description 450 KVA FPT OTOMATİK KABİNLİ JENERATÖR SETİ 450 KVA FPT AUTOMATIC GENSET WITH CABINET	Rev. Açıklaması / Rev. Description	00 Yayın Release
Kontrol / Checked				
Onay / Approved				
Firma Adı ve Proje Adı / Company Name and Project Name AVESCO LITHUANIA UAB		Sayfa Açıklaması / Page Description Alternatör Isıtıcı Bağlantı Devresi (Alternator Heater Connection Circuits)	Yayın Tarihi / Release Date 25.09.2025	Sayfa Bilgisi / Page Info 16
			Revizyon Tarihi / Revision Date -	Sayfa / Page 16
			Çizim Numarası / Drawing Number 4100000688	T.Sayfa / T. Page 16